



WITH MULTI-HEAD
WEIGHER



TR FOCUS RH20/RH30 serisi hazır paket Doypack tip ambalaj ihtiyacı için tasarlanmıştır. Standart Doypack paketlerine ek olarak, özel ek fonksiyonlar ile Zipli, askılıklı delik, emzikli veya özel şekiller de yapabilir. Daha büyük paket boyutları ve yüksek hızlar ihtiyacını karşılamak için bu serinin uzantıları da vardır. Yeni stil olan Doypack paketi, ürününüzü çekicileştirir ve paket far ömrünü uzatır. Zip uygulaması sayesinde doypack paketler, kurutulmuş meyve, dondurulmuş gıda, meyve suları, süt ürünleri, salata, çorba, baharat, yıkama ve hijyenik deterjanlar gibi ürünler için ideal bir pakettir. **Makinenin en iyi avantajı, herhangi bir kalıp değiştirmeye gerek duymadan üründen diğerine doğrudan geçebilmesidir.** Çok kefli ve lineer terazi, volumetric ve vidalı dolum üniteleri, sıvı ve katı dolum üniteleri ile uyumlu çalışır. Makinenin farklı paket boyutlarına göre ayarlanması hızlı ve kolaydır.

UK FOCUS RH20/RH30 series is designed for ready bags packaging needs, it can fill standard doypack and pillow pouches, as well as with special additional functions like zipper, hanging hole, spout or special shapes. It also has big size and duplex series, which can meet packaging requirement of big volume and high speed. Stand-up pouch is the modern packing style, which makes your product attractive and prolongs its shelf-life. Thanks to Zipper application, stand-up pouch is the most reliable packing for dried fruits, frozen foods, juices, dairy products, salad dressing, soups, spices, washing and hygienic detergents etc. **The machine's best advantage is its extreme flexibility and direct change from product to other without need to change any mold.** It can operate with multiheads and linear weighers, volumetric and auger fillers, fillers for liquid, paste, dry or powdered products including hot products. The adjustment of the machine to different pouch sizes is fast and easy.

RU Серия FOCUS RH20/RH30 предназначена для упаковки продуктов в готовые пакеты в форме «подушка» и «доypack». Машина способна работать с различными формами пакетов, как стандартные пакеты «доypack», так же с дополнительными функциями пакеты с молниями (zipper), круглыми отверстиями, hanging hole или специальные пакеты. Также машина способна покрывать потребности больших объемов и высокой скорости. Благодаря функции «zipper», упаковка является одной из наиболее надежных упаковок продуктов как сухофрукты, замороженные продукты, соки, молочные продукты, заправки для салата, супы, специи, стиральные порошки и т.п. **лучшее отличие машины, это быстрый переход с одного продукта на другой без необходимости замены каких либо частей.** Машина способна работать с различными типами системы наполнения: Объемное наполнение, Линейный дозатор, Мультиголовочный весовой дозатор, Спиральное наполнение, Наполнение жидкости и др.

AR صممت سلسلة مكان (FOCUS RH20/RH30) لتلبي احتياجات الأكياس الجاهزة، حيث أنها تستطيع ملئ وعلقي أكياس الدويباك وأكياس الوسادة الأعتيادية مع بعض الخصائص الإضافية مثل سسنة (السحاب)، ثقب التعليق الدائري أو على شكل شقفة المكسيكية، أكياس ذو جواف دائرية، أكياس ذو صنوبر واشكال خاصة حسب الطلب. لتلبية احتياجات السوق، وأن لهذه السلسلة موديلات سريعة ومزدوجة. أكياس الدويباك هو أسلوب التعبئة الحديثة حيث يعطى جمالية للكيس ويظيل عمر التخزيني للمنتج. ويفضل تطبيق السسنة فإن أكياس الدويباك مثالية للفواكه المجففة، والأطعمة المجمدة والعصائر ومنتجات الألبان، الحساء، والتوابل، والقسيل والمنظفات الصحية الخ. أفضل ميزة للجهاز هو مرونته الشديدة حيث التغيير من منتج الى اخر مباشر لاحتاج لتغيير أى قالب. هذه السلسلة تعمل مع جميع أنظمة التعبئة مثل ميزان متعدد الكفات والميزان الخطي، التعبئة الحجمية والحرثونية وأنظمة تعبئة السوائل. تغيير الأكياس من حجم لآخر سريع وسهل.

WITH AUGER FILLING UNIT



Çalışma Prensipleri	Working Principle
1. Paket şarjör 2. Paket dağıtım 3. Paket Açma 4. Paket Şişirme 5. Paket Dolum 6. Paket Germe 7. Paket Üst Yapışma 8. Paket Üst Soğutma ve Düzleştirme 9. Paket Çıkış Konveyörü	1. Bag Magazine 2. Bag Dispenser 3. Bag Open 4. Bag Blow 5. Bag Fill 6. Bag Stretch 7. Bag Top Seal 8. Bag Top Cool and Flatten 9. Bag Outlet Conveyor

Принцип работы	مبدأ العمل
1. Магазин пакетов 2. Подача пакета 3. Открытие пакета 4. Вдутие пакета 5. Наполнение пакета 6. Расправления пакета 7. Верхнее запаевание пакета 8. Охлаждение верха пакета и расглаживание 9. Отводной конвейер пакета	1. حامل الأكياس 2. موزع الأكياس 3. فتح الكيس 4. نفخ الكيس 5. التعبئة 6. شد الكيس من الأعلى 7. اللحام الأفقي العلوي 8. تبريد وتسوية الكيس 9. ناقل لخروج المنتج

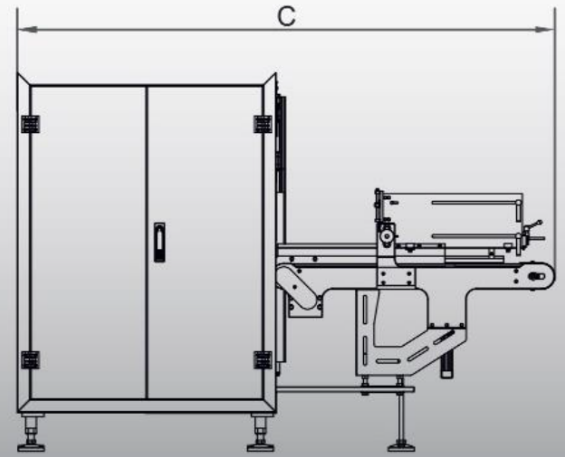
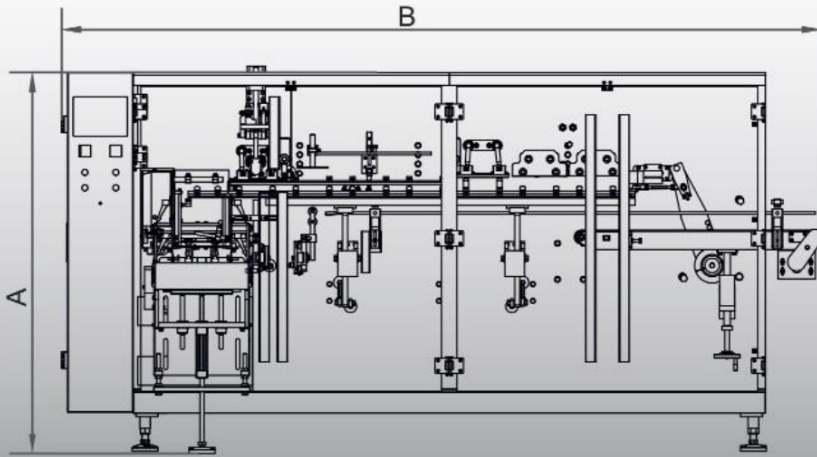
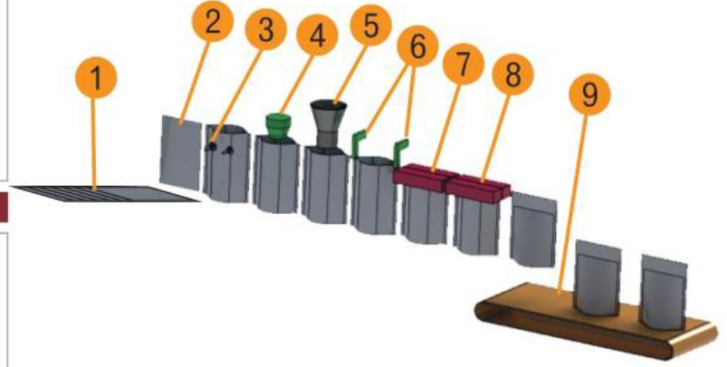

Focus RH20 / RH30 Technical data

Specification	RH20	RH30
Mekanik Hız / Mech. Speed / Механическая скорость	30-50 Cycle/min	30-50 Cycle/min
Paket Boy / Bag Length / Длина пакета	Min - Max. 140 – 280mm	Min - Max. 200 – 480mm
Paket En / Bag Width / Ширина пакета	Min - Max. 90 – 200 mm	Min - Max. 150 – 315 mm
Paket Alt / Bag Bottom / Дно пакета	Max. 100 mm	Max. 120 mm
Güç Tüketimi / Power Cons. / Потребление электричества	5.5 kw	6.5 kw
Voltaj / Voltage / Напряжение	380 V 3 Phase 50 Hz	380 V 3 Phase 50 Hz
Hava Tüketimi / Air Cons. / Потребление воздуха	150 l/min	150 l/min
Hava Basıncı / Air Pressure / Давление воздуха	Min 6 Bar	Min 6 Bar
Ağırlık / Weight / Вес	1300 kg	1800 kg
Ebat / Dimensions / размеры	A = 1475 B = 2955 C = 2800	A = 1550 B = 3935 C = 3020

ATHA MAKİNA A.Ş.

Ulukent Sanayi Bölgesi 10006 Sokak No:2 Ulukent/İZMİR-TÜRKİYE Phone: +90 232 375 74 22 14 Fax: +90 232 375 74 11
E-mail: info@athapack.com

www.athapack.com