



**Medium Format Solutions**  
Soluciones Formato Mediano

**B 1600**



**BOSSAR®**

## Versatility

The B 1600 packaging machine is an extremely versatile model used for many different applications. This HFFS machine can manufacture a wide range of sachets: individual or twin, 3 and 4-side sealed sachets, stand-up pouches and delta-style bottom seal pouches. It also can produce pouches with total or partial shape, and include a reclosable zipper module.

The possibility to adapt different dosing systems enables this flexible packaging machine to fill all kinds of products such as liquids, viscous, granulated and powder products, wet wipes, etc. The B 1600 can manufacture a wide format range of flexible pouches of up to one liter capacity, and produce up to 180 pouches per minute.

## Versatilidad

El modelo de máquina envasadora horizontal B 1600 es extremadamente versátil y válido para múltiples aplicaciones, pudiendo fabricar una amplia gama de tipos de envases flexibles: sobres planos de 3 o 4 soldaduras, individuales o twin, bolsas stand-up y sobres con soldadura inferior tipo delta. También puede producir bolsas con forma, o incorporar el módulo de zipper.

La posibilidad de adaptar cualquiera de los distintos sistemas de dosificación le permiten envasar todo tipo de productos: líquidos, pastosos, granulados, en polvo, toallitas, etc. Este modelo de máquina envasadora puede producir un amplio rango de envases flexibles de hasta un litro de capacidad y alcanzar una velocidad de hasta 180 sobres por minuto.



Unwinder with film alignment option to incorporate a second film reel and an automatic film splicer.

Desbobinador con alineador de film incorporado. Posibilidad de acoplar una segunda bobina. Opcionalmente también se puede suministrar empalmador automático de bobina.



Scissor for pouch cutting, and film pulling by means of a servomotor.

Zona de las tijeras de corte del sobre y arrastre del film por servomotor.



Dosing station top view.

Vista superior de la estación de dosificado.

## Operational drawing B 1600

### Esquema operativo B 1600

#### B 1600 D

Example stand up pouch  
Ejemplo sobre stand up

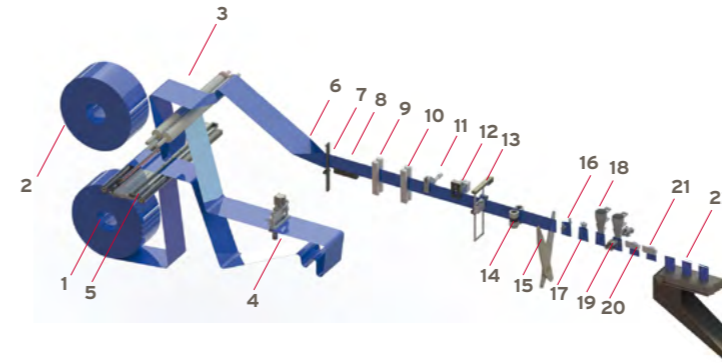

1. Film reel Bobina film 2. Optional second film reel Segunda bobina film opcional 3. Film splice table Mesa empalme bobina 4. Bottom pouch perforator Perforador de fondo 5. Servo-driven film unwinder Transporte film mediante servo 6. Forming plough Triángulo formador 7. Film guides Guías film 8. Bottom seal Soldadura inferior 9. First vertical seal 1ª soldadura vertical 10. Second vertical seal 2ª soldadura vertical 11. Coder Codificador 12. Tear notch Muesca de desgarre 13. Photocell for print registration Fotocélula impresión 14. Servo-driven film transport Transporte film mediante servo 15. Pouch cutting unit Unidad de corte 16. Suction cups Ventosas abertura bolsa 17. Blowing cones Soplado 18. 1st filling station 1ª estación de llenado 19. 2nd filling station 2ª estación de llenado 20. 1st top seal 1ª soldadura superior 21. 2nd top seal 2ª soldadura superior 22. Outlet conveyor belt Cinta de salida

## Pouch examples and types

### Ejemplos y tipos de bolsas

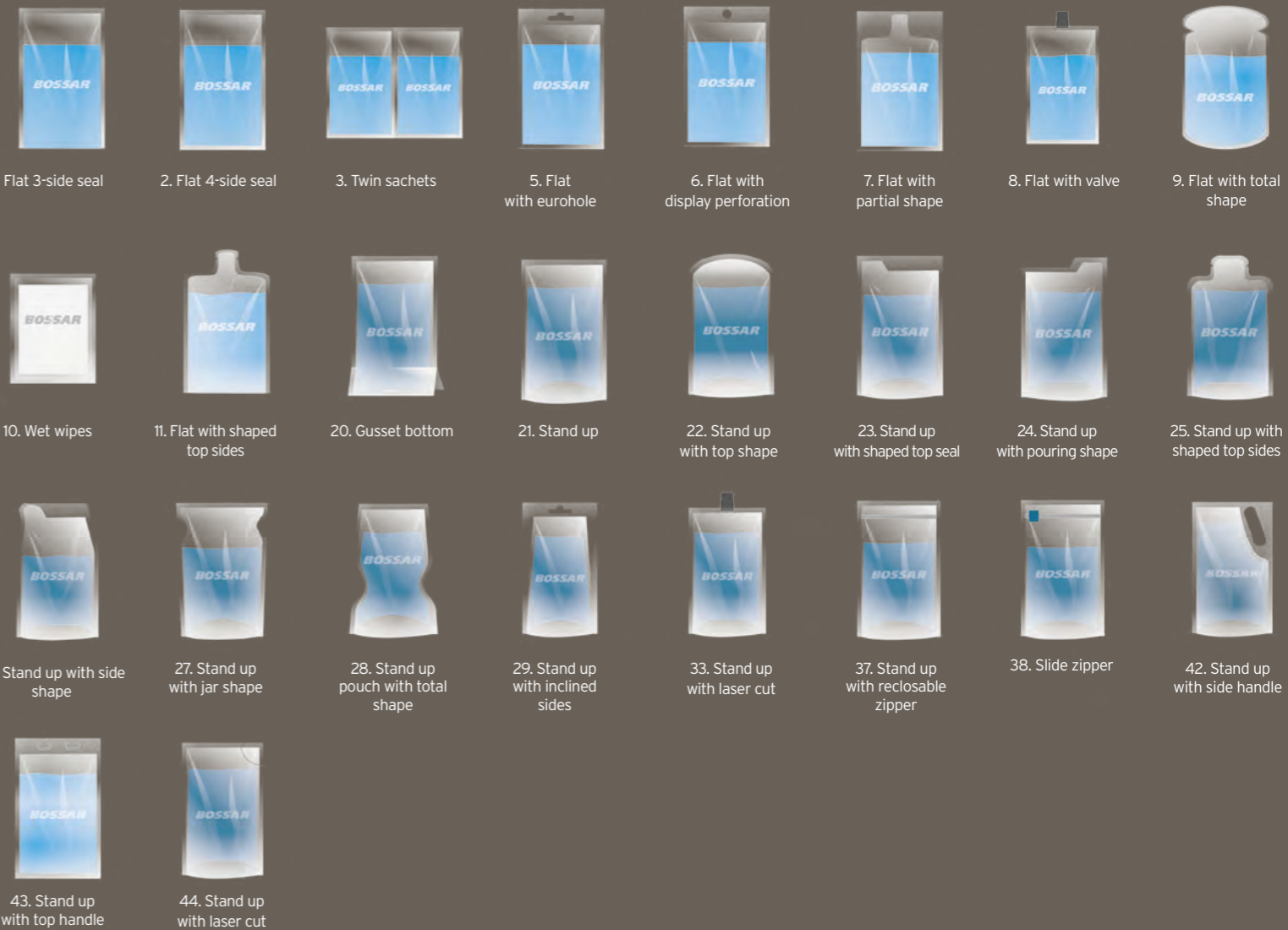

TECHNICAL DATA	B 1600
Transport system	Walking beam
Reel diameter	600 mm
Reel width	640 mm
Reel core	76 / 152 mm
Filling stations	Up to 2
Machine dimensions	5600 x 1580 x 2220 mm
Electrical consumption	10 kW
Air consumption	400 l/min
Electrical data	200-480V / 50-60 Hz / N + G / 3Ph (others under request)
Noise level	<80 dB

TECHNICAL FEATURES	Execution	Format Range (mm) WxH				Max. Volume	Mechanical Speed up to
		Min	Gusset	Max	Gusset		
B 1600	FLT-1	70 x 70	-	160 x 270	-	700	90
	FLT-2	40 x 70	-	80 x 270	-	120	180
	STU-1	70 x 70	22	160 x 270	48	1000	90

Indicative values. For different format sizes, please consult. Valores indicativos. Para otros valores, consultar.

A company with a history dating back to 1992, Bossar continues to strengthen its global leadership in the designed and production of flexible horizontal packaging machine. With primary manufacturing operations in Spain and India, Bossar enjoys commercial offices in Jiangsu Province, China and commercial network of agents distributed throughout the world. Bossar continues a tradition of ground-breaking technical innovations focused on the flexible packaging market. Developments include advanced modular machine design, carousel systems for the transport of large volume & heavy package formats, aseptic & ultra-clean food applications and Bossars's servo-driven BMS series. With this technology Bossar is offering the highest degree of machine excellence and efficiency, achieving unsurpassed finished-pouch presentation far exceeding any mechanical machine.

Combining commitment and partnership with long established clients, a focus on R&D and cutting-edge design engineering continue to make Bossar the benchmark in horizontal packaging machinery.

Fundada en 1992, Bossar es una empresa con una larga trayectoria, que ha conseguido en los últimos años consolidar su liderazgo mundial en la fabricación de máquinas envasadoras horizontales. Dispone de plantas de fabricación en España e India. También está presente en China con oficina comercial en Jiangsu Province, y cuenta además con una red comercial formada por agentes distribuidos por todo el mundo. Bossar ha contribuido con multitud de innovaciones técnicas al desarrollo del mercado del packaging flexible y al de las máquinas envasadoras horizontales, en particular, lanzando las primeras máquinas modulares, el sistema de carrusel para el transporte de las bolsas, aplicaciones asépticas y ultra-clean en alimentación para envase flexible, y la nueva serie de máquinas BMS full servo. Con esta tecnología, Bossar ha alcanzado la excelencia, consiguiendo en todos sus modelos la calidad de unos sobres perfectos y una eficiencia muy por encima de cualquier máquina mecánica.

Una óptima colaboración con nuestros clientes, una experiencia de 25 años en el diseño de maquinaria, el cumplimiento de nuestros compromisos, el constante desarrollo de mejoras y proyectos I+D, nos han situado como un referente en el sector del envase horizontal.



Bossar Packaging S.A.  
Barcelona (Spain)  
+34 93 729 77 30  
info@bossar.es

Bossar Packaging  
PVT LTD.  
Pune (India)  
+91 739 106 6553  
Info.bindia@bossar.com

Bossar China  
Jiangsu Province (R. P. China)  
+86 512 62 83 3559  
Info.bchina@bossar.com

Agent North America  
Wisconsin (USA)  
+1 262 202 1896  
bna@bossar.com



BOSSAR Packaging S.A. reserves the right to change or update the catalogue at any time without prior notice.

BOSSAR Packaging S.A. se reserva el derecho de efectuar modificaciones o actualizaciones en el contenido de este catálogo sin previo aviso.

**BOSSAR**  
Creating the future